

Micrómetro profesional

S_Mike EVO

DESCRIPCIÓN

HUSILLO Ø6.5

- Nuevo micrómetro de huso giratorio con sistema Bluetooth® integrado
- La velocidad de avance del husillo es de 1 mm por cada revolución del tambor.
- Llaves de medición de carburo de tungsteno Ø 6,5 mm
- Gran pantalla XXL con una resolución de 0,001 mm.
- Fuerza de medición 10N
- Rango de medición hasta 100mm
- Protección IP67

D



* instrumento disponible en breve

DIN 863

Built-in
Bluetooth

SIS Smart Inductive System

WATER RESISTANT

IP67



* SIS descripción en página 5



Micrómetro profesional

S_Mike EVO

DIMENSIONES

HUSILLO Ø6.5

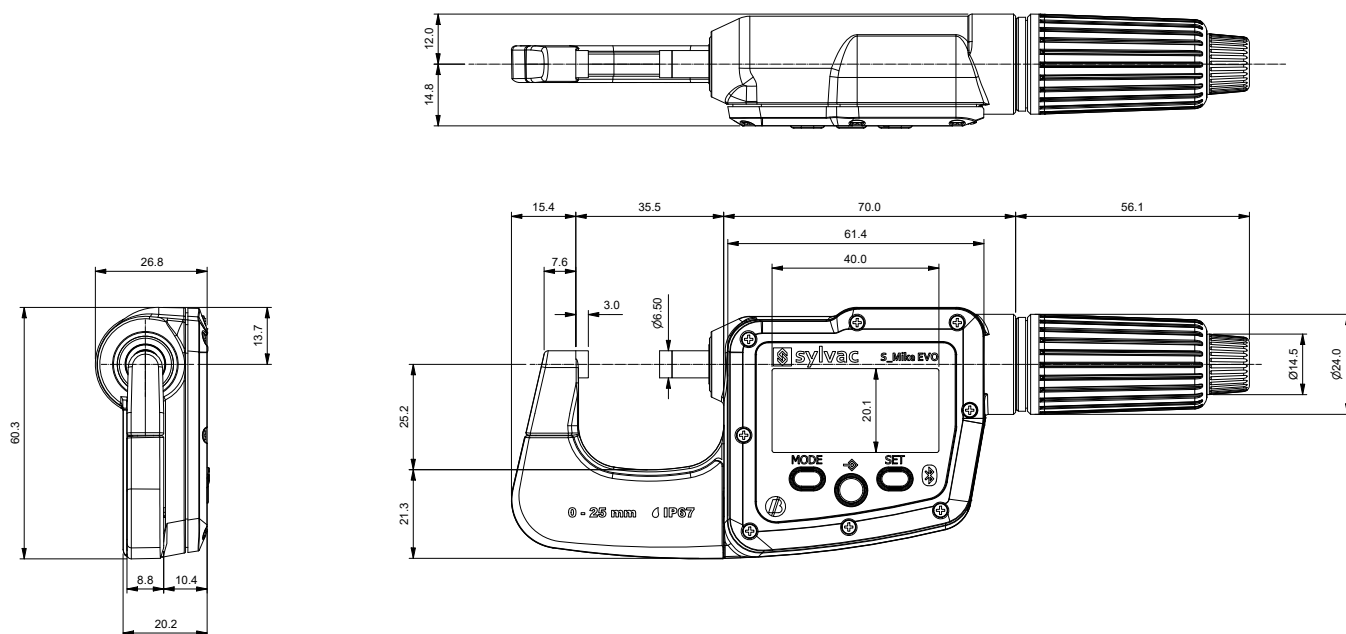

CARACTERÍSTICAS TÉCNICAS

		803-6025	803-6050	803-6075	803-6100
Rango de medición	mm	0-25	25-50	50-75	75-100
Max. Error G ¹⁾	µm	3	4	5	7
Repetibilidad ²⁾	µm	1	1	1	2
Tipo de puntas		Ø6.5			
L	mm	35.5	61	86	112
B	mm	7.5	11	12	13
C	mm	25	37	50	63
D	mm	3	3	3	3
Salida de datos		Bluetooth® wireless technology*			
Grado de protección según		IP67 incluso conectado			
Configurable por PC		●			
Presión de medición		10N			
Husillo giratorio		●			
Avance		1mm/rotación			
Función de pre ajuste		●			
Sensor inductivo inteligente		●			

¹⁾ según DIN 863

²⁾ ± 1 dígito

³⁾ Ver capítulo cables

*** Hasta 8 instrumentos conectados por dongle #981-7100**